

Slitte tenditrici

Monoblocco

Le slitte monoblocco "COMPATTA" e "VAREX" possono essere impiegate nei più svariati campi industriali. Le principali caratteristiche delle slitte monoblocco SIT possono riassumersi in:

- Grande solidità
- Notevole durata, anche nelle condizioni più critiche
- Eccellente precisione di funzionamento

La realizzazione semplice e funzionale si adatta perfettamente a qualsiasi tipo di applicazione, e permette di effettuare rapide regolazioni della tensione della cinghia senza modificare l'allineamento degli elementi della trasmissione.

COMPATTA

VAREX



Già predisposte per tutti i motori elettrici UNEL-MEC

COMPATTA

Materiale: la serie è costruita in acciaio zincato, fornibile su richiesta in altri materiali come acciaio inox.

La slitta COMPATTA risulta estremamente semplice da montare, è idonea per qualunque motore elettrico ed ha un ingombro ridotto particolarmente in altezza.

La regolazione avviene agendo sulla vite conduttrice della slitta e non richiede lo spostamento dei bulloni del motore e non influenza l'allineamento motore-utilizzatore.

La slitta COMPATTA è progettata e realizzata per offrire un'ampia corsa di regolazione.

I 6 modelli descritti sono disponibili a magazzino.

Sit come costruttore, su specifiche esigenze del cliente realizza slitte diverse dalla serie.

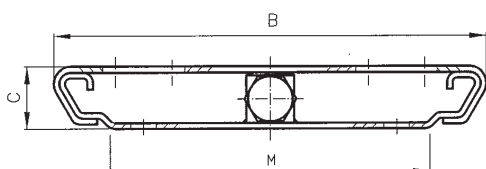
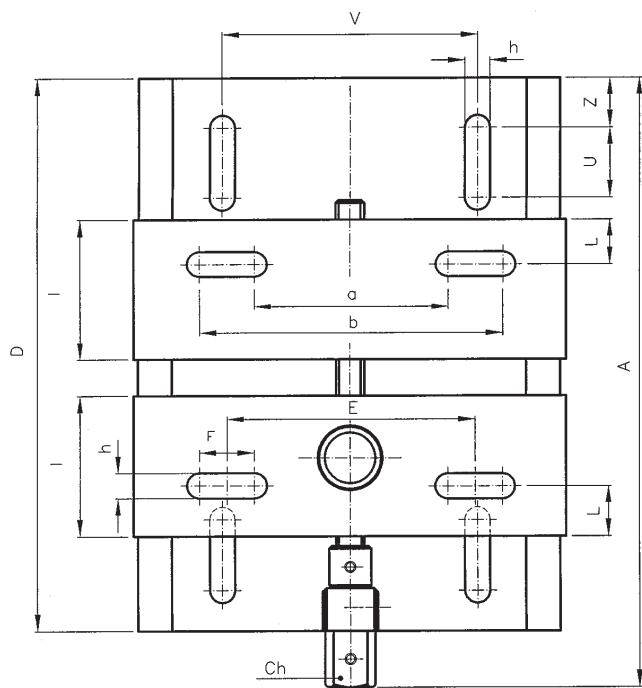

Tipo Slitta	Grandezza motore	56M	63M	71M	80M	90S	90L	100L	112M	132S	132M	160M	160L	180M	180L	200L	225S	225M		
TC 80 (mignon)	Corsa max di regolazione [mm]	98	88	76	63															
TC 90 (piccola)				118	105	90	90													
TC 112 (junior)					169	154	154	134	105											
TC 132 (media)						208	208	188	158	132	132									
TC 180 (maxi)													176	176	151	151				
TC 225 (magnum)																	182	144	144	

Tipo Slitta	Grandezza motore	Potenza motore 2 poli (2.800 giri/min) [Kw]	Potenza motore 4 poli (1.400 giri/min) [Kw]	A [mm]	B [mm]	C [mm]	D [mm]	E [mm]	F [mm]	I [mm]	L [mm]	M [mm]	Ch [mm]	V [mm]	Z [mm]	U [mm]	axbxh [mm]	Peso [kg]
TC 80 (mignon)	56÷80	0,12-1,1	0,1-0,75	240	154	22	220	85	25	50	16	113	15	90	25	40	60x110x9	1,5
TC 90 (piccola)	71÷90	0,37-2,2	0,25-1,5	293	180	25	270	90	45	70	20	134	16	110	25	40	45x135x9	2
TC 112 (junior)	80÷112	0,75-4	0,55-4	365	220	30	340	110	43,5	85	23	163	17	130	25	50	66,5x153,5x13	3,5
TC 132 (media)	90÷132	1,5-9	1,1-7,5	430	250	35	400	134	47,5	100	26	185	22	150	25	60	86,5x181,5x13	5,8
TC 180 (maxi)	160÷180	15-25	11-22	532	380	40	500	220	60	125	35	305	24	260	25	60	160x280x15	12
TC 225 (magnum)	200÷225	30-45	30-45	635	448	50	600	280	55	160	50	338	27	300	30	70	225x335x18	22,5

VAREX

Le slitte tenditrici VAREX (realizzate in acciaio zincato) rappresentano una soluzione valida e molto economica quando vengono impiegate per la realizzazione di variatori di

velocità con pulegge espansibili, in cui lo spostamento longitudinale del motore consente di variare in modo continuo la velocità dell'albero condotto.

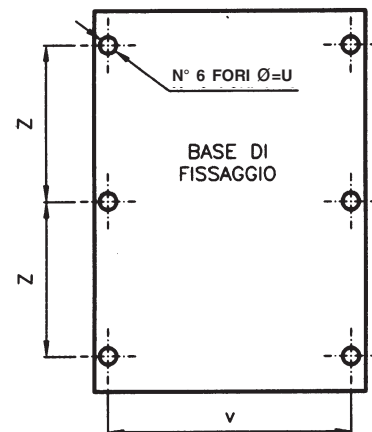
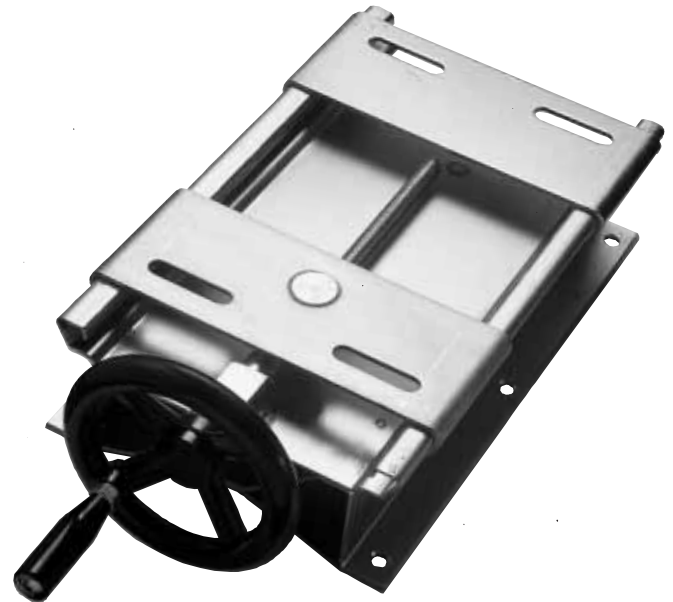
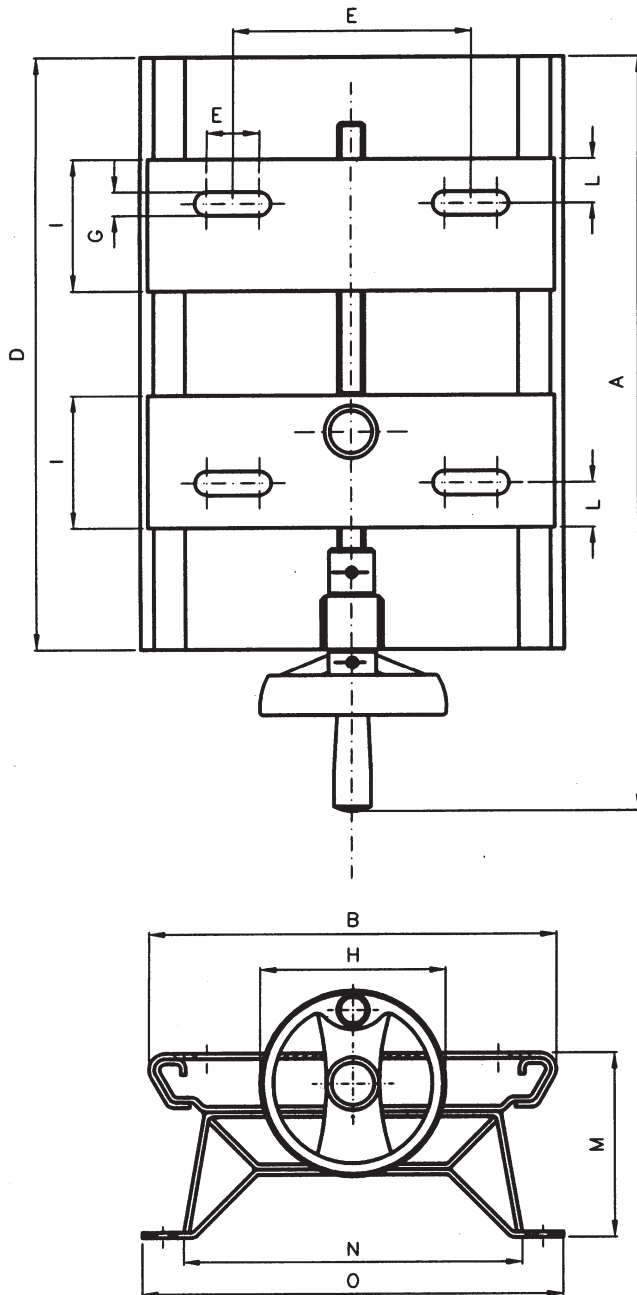

Tipo Slitta	Grandezza motore	56M	63M	71M	80M	90S	90L	100L	112M	132S	132M
TX mignon	Corsa max di regolazione [mm]	98	88	76	63						
TX piccola				118	105	90	90				
TX media						208	208	188	158	132	132

Tipo Slitta	Grandezza motore	Potenza motore 2 poli [Kw]	Potenza motore 4 poli [Kw]	A [mm]	B [mm]	D [mm]	E [mm]	F [mm]	G [mm]	H [mm]	I [mm]	L [mm]	M [mm]	N [mm]	O [mm]	U [mm]	V [mm]	Z [mm]	Peso [kg]
TX mignon	55-80	0,12-1,1	0,1-0,75	323	158	220	85	25	9	100	50	16	73	116	160	8,5	134	95	2,8
TX piccola	71-90	0,37-2,2	0,25-1,5	394	182	270	90	45	9	120	70	20	90	140	184	8,5	164	110	4,0
TX media	90-132	1,5-9	1,1-7,5	545	250	400	134	47	13	156	100	26	110	192	248	10,5	220	180	10,0

LINEA

La nuova gamma di slitte tenditrici LINEA (realizzate in acciaio zincato) permette il montaggio e la regolazione dei vari tipi di motore elettrico, in quasi tutte le posizioni.

Per quanto riguarda invece la possibilità di effettuare il montaggio in posizione invertita, Vi preghiamo di consultare preventivamente il nostro Ufficio Tecnico.

La costruzione molto robusta delle slitte LINEA, e degli

elementi di fissaggio, consente di ottenere tutte le

combinazioni possibili mediante il posizionamento dei bulloni di fissaggio.

Il montaggio del motore elettrico risulta molto semplice, grazie a un numero ridotto di elementi (standardizzati).

Le slitte LINEA possono venire fissate al basamento mediante bulloni, oppure mediante saldatura (se il basamento è in acciaio).



- ① Motore
- ② Base slitta
- ③ Saltarello
- ④ Staffa motore
- ⑤ Piastrina

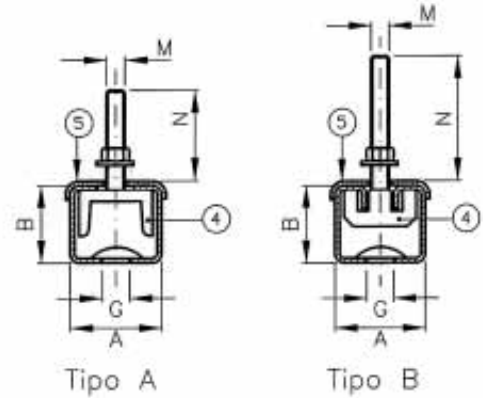
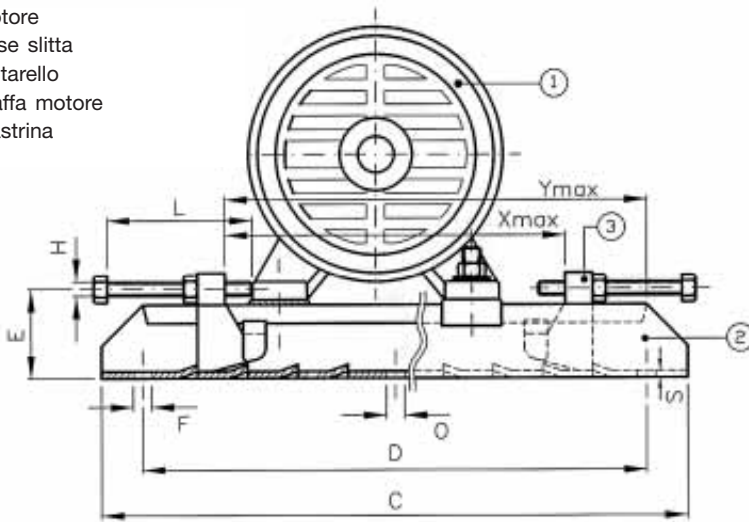

Tipo di staffa	Modello Slitta	Motore	A (mm)	B (mm)	C (mm)	D (mm)	E (mm)	F (mm)	G (mm)	H (mm)	L (mm)	M (mm)	N (mm)	X max (mm)	Y max (mm)	S (mm)	Peso (Kg)
Tipo A	TT71/6	56-71	47	31	312	280	38	13	18	M8	80	M6	25	180	220	2,5	2,4
	TT80/8	80	47	31	375	343	38	13	18	M8	80	M8	30	240	280	2,5	2,7
	TT90/8	80-90	59	36	395	355	45	13	21	M10	100	M8	35	245	300	3	4,3
	TT100/10	100	59	36	395	355	45	13	21	M10	100	M10	40	245	300	3	4,4
	TT112/10	100-112	59	36	495	455	45	13	21	M10	100	M10	40	345	400	3	5,2
Tipo B	TT132/10	100-132	65	40	530	480	52	17	26	M12	120	M10	45	360	420	3,5	7,8
	TT160/12	160	65	40	630	580	52	17	26	M12	120	M12	50	460	520	3,5	8,8
	TT180/12	160-180	75	42	700	630	57	17	26	M12	120	M12	50	520	580	4	12
	TT225/16	200-225	82	50	864	800	68	17	27	M16	140	M16	65	670	740	5	20,4
	TT280/20	250-280	116	70	1072	1000	90	20	27	M18	150	M20	80	870	940	6	43
	TT355/24	315-355	116	70	1330	1250	90	24	27	M18	150	M24	100	1130	1200	6	52
	TT400/30	400	116	70	1430	1350	90	24	30	M18	150	M30	100	1230	1300	6	58

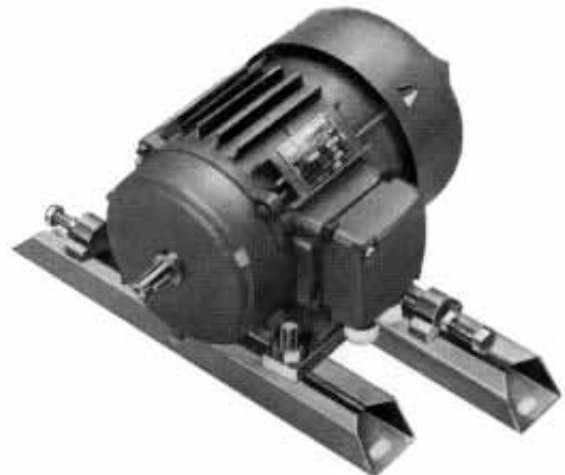

TV 909

Le slitte tenditrici TV 909, realizzate in ghisa, sono concepite per permettere variazioni di velocità mediante lo spostamento longitudinale del motore elettrico su cui è montata una puleggia variabile.

La rigidità della slitta, e la possibilità di regolazione fine mediante sistema a vite azionato da un volantino di manovra, consente di risolvere applicazioni che richiedano

una regolazione molto precisa della velocità dell'albero condotto.

Il piano superiore è scorrevole su due guide a coda di rondine di proporzioni sovradimensionate, che consentono di ottenere una regolazione molto semplice.

Per il fissaggio della slitta è sufficiente scoprire i fori di fissaggio mediante la rotazione del volantino di manovra.

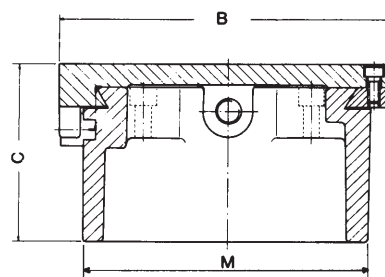
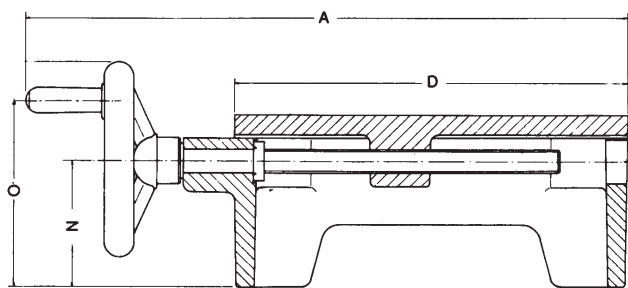
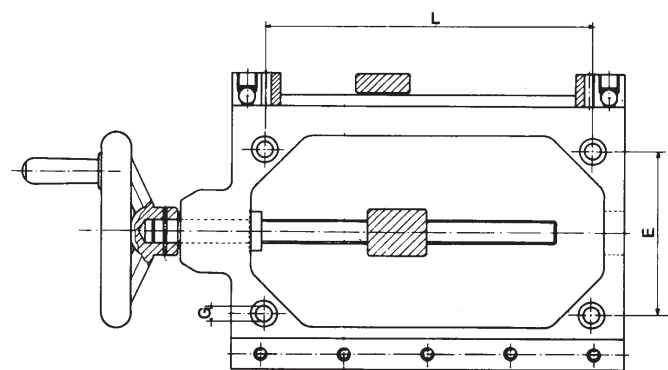

Tipo slitta	A [mm]	B [mm]	C [mm]	D [mm]	E [mm]	G [mm]	L [mm]	M [mm]	N [mm]	O [mm]	Corsa max. di regolazione [mm]	Peso [kg]
TV909 G1	332	163	87	201	85	8	163	135	62	97	98	6,7
TV909 G2	400	217	114	254	118	10,5	211	189	83	128	158	13,6
TV909 G3	568	293	128	354	180	13	303	258	96	151	217	24,5

TV 910

Le slitte tenditrici TV 910, realizzate in ghisa, hanno le stesse caratteristiche del modello TV 909, ma sono state progettate con minore ingombro in altezza, per meglio adattarsi ad applicazioni che richiedano una maggiore compattezza.

Il volantino di manovra è fissato in cima ad un supporto a

gomito, e il collegamento tra il suo albero e la vite di regolazione è assicurato da un giunto a snodo che realizza una trasmissione priva di gioco.

Il volantino è localizzato in una posizione più alta di quella del piano scorrevole, per consentire l'applicazione della slitta TV 910 in spazi ridotti, proibitivi per altri tipi di slitta.

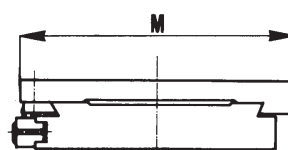
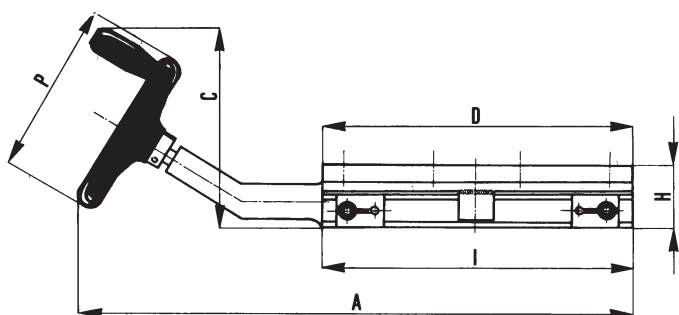
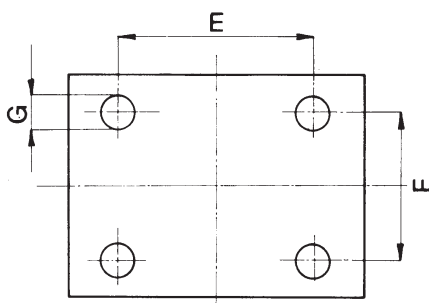

Tipo Slitta	A [mm]	C [mm]	D [mm]	E [mm]	F [mm]	G [mm]	H [mm]	I [mm]	M [mm]	P [mm]	Corsa max. di regolazione [mm]	Peso [kg]
TV910 G1	345	135	189	130	65	10,5	44	188	151	100	78	6,1
TV910 G2	420	147	228	150	80	10,5	44	230	177	100	131	8,9
TV910 G3	475	170	267	185	108	12,5	55	269	222	123	171	14,5

Piastra basculante TB 911

Le slitte tenditrici basculanti TB 911, realizzate in ghisa e acciaio, sono state progettate per le applicazioni con puleggia variabile in cui lo spostamento del motore può avvenire solo mediante basculamento.

Le slitte tenditrici TB 911 sono costituite da una piastra di fissaggio articolata realizzata in ghisa, e da un sistema a vite, provvisto di volantino di manovra, a sua volta articolato per consentire il basculamento.

Il dispositivo è mantenuto in due piani differenti mediante gli

assi di articolazione e i doppi supporti, sovradimensionati al fine di garantire una notevole rigidità all'insieme.

La corsa consentita è sufficiente a fornire l'interasse di regolazione necessario per ogni applicazione.

La slitta TB 911 può venire impiegata per realizzare il tensionamento della cinghia installata tra il motore elettrico e l'elemento condotto in quei casi particolari in cui lo spazio disponibile non consenta l'uso di una slitta convenzionale.

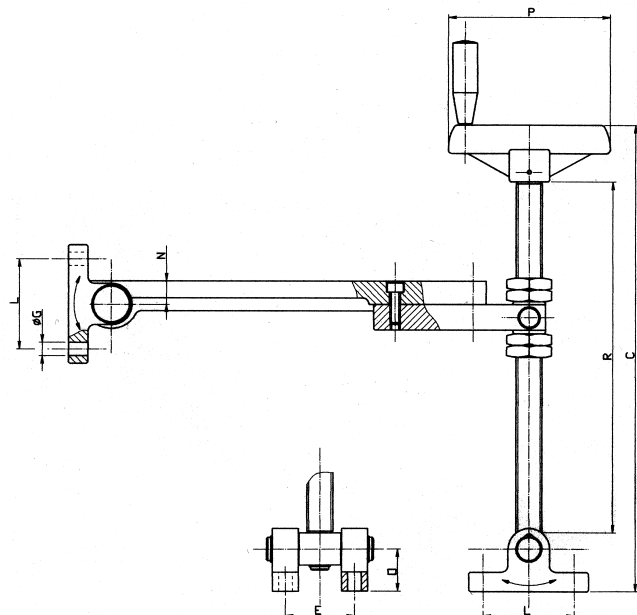
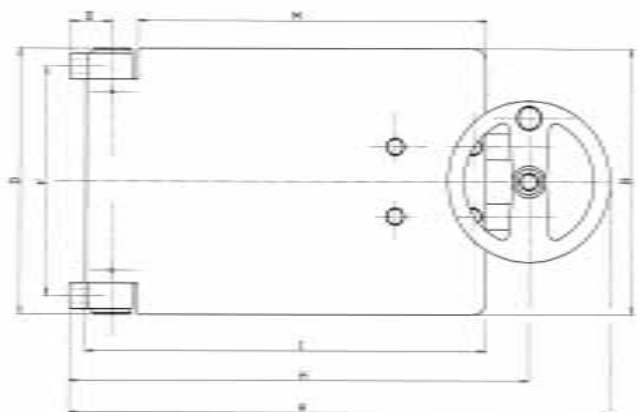

Tipo Slitta	A* [mm]	B [mm]	C [mm]	D [mm]	E [mm]	F [mm]	G [mm]	H* [mm]	I [mm]	L [mm]	M [mm]	N [mm]	O [mm]	P [mm]	R [mm]	Peso [kg]
1 - TB1	413	206	346	206	53	178	11	351	308	70	268	18	33	125	273	9,4
2 - TB2	548	316	520	315	58	280	11	486	436	70	391	22	36	125	443	20,0

* Con angolo 90° tra asse volantino e basamento.