

SIT-LOCK® 3 - Autocentranti

Composto da due pezzi conici e da un anello distanziatore. È caratterizzato da un ingombro minimo, essendo assai ridotto lo spessore dei coni, risultando così idoneo ove siano richiesti mozzi di diametro ridotto.

Adatto per momenti torcenti medio alti, è autocentrante. **Durante il montaggio, il mozzo non ha alcuno spostamento assiale rispetto all'albero.**

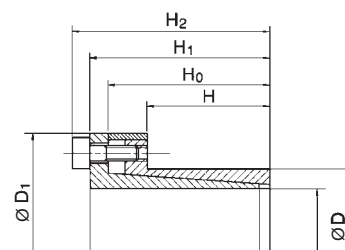
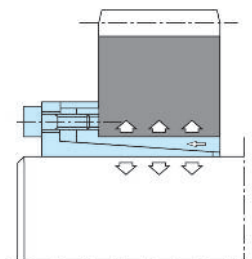

Montaggio

Controllare che tutte le superfici di contatto siano pulite e leggermente oleate. Posizionare il calettatore nella sede del mozzo quindi montare l'assieme sull'albero nella posizione desiderata.

Serrare le viti gradualmente ed uniformemente passando da una vite alla sua opposta (schema a croce) con la seguente procedura:

- avvitare manualmente le viti di montaggio fino a stabilire il contatto con la superficie

- controllare il posizionamento del mozzo sull'albero
- serrare le viti fino a circa la metà della coppia di serraggio M_s indicata
- ripetere l'operazione fino al raggiungimento della coppia di serraggio usando la chiave dinamometrica
- controllare che tutte le viti abbiano raggiunto la coppia di serraggio specifica.

Non usare lubrificanti tipo "Molykote" e a base di bisolfuro di molibdeno.

Smontaggio

Allentare ed estrarre le viti dai fori di serraggio ed inserirle nei fori di smontaggio (fori filettati), quindi avvitarle gradualmente ed uniformemente passando da una vite alla sua opposta (schema a croce) fino allo sbloccaggio.

Nota: in ogni caso se si riutilizza il calettatore, prima di riutilizzarlo, occorre oliare le viti e le parti coniche, quindi seguire le indicazioni per il montaggio.

Concentricità

Per i calettatori autocentranti, l'errore di concentricità senza guida di centraggio è compreso fra 0,02 a 0,04 mm.

Rugosità max ammissibile
Rt 16 µm
Tolleranza consigliata per la sede del SIT-LOCK®
albero h 8 - mozzo H 8

Dimensioni [mm]						Prestazioni		Pressioni [N/mm ²]		Viti di serraggio (DIN 912 - 12,9)		
d x D	H	H ₀	H ₁	H ₂	D ₁	M _T [Nm]	F _{ax} [kN]	p _w	p _n	N°	Tipo	M _s [Nm]
6 x 14	10	18,5	21	24	25	12	4	180	77	3	M 3	2
7 x 15	12	22	25	29	27	26	7	234	109	3	M 4	4,9
8 x 15	12	22	25	29	27	30	7	204	109	3	M 4	4,9
9 x 16	14	23	26	30	28	44	10	208	117	4	M 4	4,9
10 x 16	14	23	26	30	28	49	10	187	117	4	M 4	4,9
11 x 18	14	23	26	30	32	54	10	170	104	4	M 4	4,9
12 x 18	14	23	26	30	32	59	10	156	104	4	M 4	4,9
13 x 23	14	23	26	30	38	64	10	144	81	4	M 4	4,9
14 x 23	14	23	26	30	38	69	10	134	81	4	M 4	4,9
15 x 24	16	29	36	42	45	128	17	189	118	3	M 6	17
16 x 24	16	29	36	42	45	136	17	177	118	3	M 6	17
17 x 26	18	31	38	44	47	193	23	197	129	4	M 6	17
18 x 26	18	31	38	44	47	205	23	186	129	4	M 6	17
19 x 27	18	31	38	44	49	216	23	176	124	4	M 6	17
20 x 28	18	31	38	44	50	227	23	168	120	4	M 6	17
22 x 32	25	38	45	51	54	250	23	110	75	4	M 6	17
24 x 34	25	38	45	51	56	273	23	101	71	4	M 6	17
25 x 34	25	38	45	51	56	284	23	97	71	4	M 6	17
28 x 39	25	38	45	51	61	478	34	129	93	6	M 6	17
30 x 41	25	38	45	51	62	512	34	121	88	6	M 6	17
32 x 43	25	38	45	51	65	546	34	113	84	6	M 6	17
35 x 47	32	45	52	58	69	796	45	108	80	8	M 6	17
38 x 50	32	45	52	58	72	864	45	99	75	8	M 6	17
40 x 53	32	45	52	58	75	910	45	94	71	8	M 6	17
42 x 55	32	45	52	58	78	955	45	90	69	8	M 6	17
45 x 59	45	62	70	78	86	1.891	84	110	84	8	M 8	41
48 x 62	45	62	70	78	87	2.017	84	103	80	8	M 8	41
50 x 65	45	62	70	78	92	2.101	84	99	76	8	M 8	41
55 x 71	55	72	80	88	98	2.600	95	83	64	9	M 8	41
60 x 77	55	72	80	88	104	2.836	95	76	59	9	M 8	41
65 x 84	55	72	80	88	111	3.073	95	70	54	9	M 8	41
70 x 90	65	86	96	106	119	5.254	150	88	68	9	M10	83
75 x 95	65	86	96	106	126	5.630	150	82	64	9	M10	83
80 x 100	65	86	96	106	131	8.006	200	102	82	12	M10	83
85 x 106	65	86	96	106	137	8.507	200	96	77	12	M10	83
90 x 112	65	86	96	106	144	9.007	200	91	73	12	M10	83
95 x 120	65	86	96	106	149	11.092	234	100	79	14	M10	83
100 x 125	65	86	96	106	154	15.012	300	123	98	18	M10	83
110 x 140	90	114	128	140	180	16.029	291	78	61	12	M12	145
120 x 155	90	114	128	140	198	17.486	291	72	55	12	M12	145
130 x 165	90	114	128	140	208	25.257	389	88	69	16	M12	145

Nota: per i modelli con dimensioni maggiori, consultare il nostro ufficio tecnico.

Importante:

E' possibile diminuire la coppia di serraggio M_s sino al 40% del valore indicato in tabella. Di conseguenza M_T, F_{ax}, P_w e P_n diminuiscono proporzionalmente.

M _S	Coppia di serraggio viti	Nm
M _T	Momento torcente trasmissibile	Nm
F _{ax}	Forza assiale trasmissibile	kN
p _w	Pressione sull'albero	N/mm ²
p _n	Pressione sul mozzo	N/mm ²